



ПРОГРАМА ЗА РАЗВИТИЕ НА  
СЕЛСКИТЕ РАЙОНИ 2014-2020  
ЕВРОПЕЙСКИ ЗЕМЕДЕЛСКИ  
ФОНД ЗА РАЗВИТИЕ НА СЕЛСКИТЕ  
РАЙОНИ



## Приложение № 1

### ТЕХНИЧЕСКА СПЕЦИФИКАЦИЯ

*за изпълнение на дейностите по „Доставка и монтаж на оборудване, необходимо за реализацията на проект: „Изграждане и обновяване на площи за широко обществено ползване, предназначени за трайно задоволяване на обществените потребности от общинско значение с четири подобекта: 1. Благоустрояване на централен площад с. Белозем, общ. Раковски, 2. Облагородяване, озеленяване и парково решение и детски съоръжения във ПИ II - 2423 кв. 531 по ПУП на гр. Раковски, 3. Облагородяване, озеленяване и парково решение и детски съоръжения във УПИ VII – озеленяване кв. 65 по ПУП на с. Стряма, 4. Облагородяване, озеленяване и парково решение и детски съоръжения във УПИ XIX – 568, зеленина кв. 578 по ПУП на гр. Раковски“ по Процедура чрез подбор № BG06RDNP001-7.005 – Обновяване на площи за широко ползване „Изграждане и/или обновяване на площи за широко ползване, предназначени за трайно задоволяване на обществените потребности от общинско значение“ по подмярка 7.2. „Инвестиции в създаването, подобряването или разширяването на всички видове малка по мащаби инфраструктура“ от мярка 7 „Основни услуги и обновяване на селата в селските райони“ от Програмата за развитие на селските райони за периода 2014 – 2020 г.*



ПРОГРАМА ЗА РАЗВИТИЕ НА  
СЕЛСКИТЕ РАЙОНИ 2014-2020  
ЕВРОПЕЙСКИ ЗЕМЕДЕЛСКИ  
ФОНД ЗА РАЗВИТИЕ НА СЕЛСКИТЕ  
РАЙОНИ



## 1. Информация за Възложителя

Община Раковски е допустим кандидат за предоставяне на безвъзмездна финансова помощ по Процедура чрез подбор № BG06RDNP001-7.005 – Обновяване на площи за широко ползване „Изграждане и/или обновяване на площи за широко ползване, предназначени за трайно задоволяване на обществените потребности от общинско значение“ по подмярка 7.2. „Инвестиции в създаването, подобряването или разширяването на всички видове малка по мащаби инфраструктура“ от мярка 7 „Основни услуги и обновяване на селата в селските райони“ от Програмата за развитие на селските райони за периода 2014 – 2020 г.

В тази връзка Общината подготвя проектно предложение с работно заглавие „Изграждане и обновяване на площи за широко обществено ползване, предназначени за трайно задоволяване на обществените потребности от общинско значение с четири подобекта: 1. Благоустройство на централен площад с. Белозем, общ. Раковски, 2. Облагородяване, озеленяване и парково решение и детски съоръжения във ПИ II - 2423 кв. 531 по ПУП на гр. Раковски, 3. Облагородяване, озеленяване и парково решение и детски съоръжения във УПИ VII – озеленяване кв. 65 по ПУП на с. Стряма, 4. Облагородяване, озеленяване и парково решение и детски съоръжения във УПИ XIX – 568, зеленина кв. 578 по ПУП на гр.Раковски“.

## 2. Кратко описание на обекта

Целта на проекта е да се осъществи ново парково пространство в св. Секирово на град Раковски, което да дава възможност за активен и пасивен ежедневен отдих на жителите на квартала. Оформени са четири зони за активни дейности: Зона 1 е съществуващата детска площадка, зона 2 е зоната за спортно катерене с боулдъри, зона 3 е площадката за игра с въжени съоръжения и зона 4 зона за игри с топка, зона 5 централно разположена плочирана площадка с пейки, зона 6 триъгълна плочирана площадка и зона 7 място за отдих под ореховите дървета. Предвидени са настилки от бетонови елементи с различни размери. Детските площадки и зоната за катерене се предвиждат да бъдат настлани с ударопоглъщаща настилка. Алеите в парка са с три ширини – двете главни по 2,00 м, второстепенните по 1,60 м и плочопътеките на тревна фуга на 0,80 м.

Проектът предвижда изграждане на паркова зона в следния обем и съдържание:

- Направа на изкоп за настилки
- Полагане на настилка от бетонови павета по детайл - 30x20; 20x20; 20x10 и 10x10 с дебелина 6 см
- Полагане на градински бордюр 10/25/50
- Полагане на индивидуални плочи 60/25/50
- Полагане на каучукова настилка за затревяване
- Полагане на каучукови форми за затревяване 100x100x45 см
- Алейна растителност
- Дендрологичен проект /озеленяване/
- Доставка и монтаж на кабел СВТ 3x1,5mm<sup>2</sup>
- Доставка и монтаж на кабел СВТ 3x2,5mm<sup>2</sup>
- Доставка и монтаж на кабел СВТ 5x4mm<sup>2</sup>
- Доставка и полагане на дебелостенна гофриран кабел
- Кабелна шахта, единична, с размери 350x350x6
- Капак за кабелна шахта
- Доставка и монтаж на разпределителна кутия



**ПРОГРАМА ЗА РАЗВИТИЕ НА  
СЕЛСКИТЕ РАЙОНИ 2014-2020  
ЕВРОПЕЙСКИ ЗЕМЕДЕЛСКИ  
ФОНД ЗА РАЗВИТИЕ НА СЕЛСКИТЕ  
РАЙОНИ**



**ЕДНА ПОСОКА  
МНОГО ВЪЗМОЖНОСТИ**

- Доставка и монтаж на щуцери PG-16, Ф14,5мм
- Доставка и монтаж на щуцери PG-13, Ф13мм
- Доставка и монтаж на щуцери PG-11, Ф11мм
- Доставка и монтаж на клеми 4кв - сива
- Доставка и монтаж на мост за клеми 4кв
- Доставка и монтаж на клеми 2.5кв - сива
- Доставка и монтаж на заземителна клема 2.5кв
- Доставка и монтаж на нулева клема за 7 проводника
- Доставка и монтаж на заземителна клема за 7 проводника
- Доставка и монтаж на DIN шина
- Доставка и монтаж на автоматичен прекъсвач
- Доставка и монтаж на стълб за монтаж на осветително тяло
- Доставка и монтаж на LEDs, парково осветително тяло 50W/230V, влагозащитено IP 65
- Стоманена поцинкована шина 40/4мм за направа на заземяване
- Доставка и монтаж на заземителна уредба
- Доставка и монтаж на заземителен кабел 16мм<sup>2</sup>
- Детско съоръжение - Въжен траверс с 19 елемента
- Детско съоръжение - Въжен тролей
- Детско съоръжение - Въжена катерушка
- Съоръжение за катерене - Боулдър
- Люлка-кош
- Беседка
- Пейка с облегалка
- Пейка без облегалка
- Пейка кръгова около дърво
- Кош за отпадъци

### **3. Предмет на бъдещата дейност от проектното предложение. Технически спецификации и характеристики**

Предмет на дейността е изпълнение „Доставка и монтаж на оборудване“, необходими за реализацията на проект: „Изграждане и обновяване на площи за широко обществено ползване, предназначени за трайно задоволяване на обществените потребности от общинско значение с четири подобекта: 1. Благоустрояване на централен площад с. Белозем, общ. Раковски, 2. Облагородяване, озеленяване и парково решение и детски съоръжения във ПИ II - 2423 кв. 531 по ПУП на гр. Раковски, 3. Облагородяване, озеленяване и парково решение и детски съоръжения във УПИ VII – озеленяване кв. 65 по ПУП на с. Стряма, 4. Облагородяване, озеленяване и парково решение и детски съоръжения във УПИ XIX – 568, зеленина кв. 578 по ПУП на гр. Раковски“, в чийто обхват са включени отделни видове доставки, които Община Раковски възнамерява да заяви за финансиране, както следва:

- Доставка и монтаж на стълб за монтаж на осветително тяло
- Доставка и монтаж на LED, парково осветително тяло 50W/230V, влагозащитено IP 65
- Детско съоръжение - Въжен траверс с 19 елемента



**ПРОГРАМА ЗА РАЗВИТИЕ НА  
СЕЛСКИТЕ РАЙОНИ 2014-2020  
ЕВРОПЕЙСКИ ЗЕМЕДЕЛСКИ  
ФОНД ЗА РАЗВИТИЕ НА СЕЛСКИТЕ  
РАЙОНИ**



**ЕДНА ПОСОКА  
МНОГО ВЪЗМОЖНОСТИ**

- Детско съоръжение - Въжен тролей
- Детско съоръжение - Въжена катерушка
- Съоръжение за катерене - Боулдър
- Люлка-кош
- Беседка
- Пейка с облегалка
- Пейка без облегалка
- Пейка кръгова около дърво
- Кош за отпадъци

#### **4. Правно основание за провеждане на Пазарни консултации**

Кандидатът провежда настоящите пазарни консултации на основание чл. 44, ал. 1 от Закона за обществените поръчки (ЗОП) в изпълнение на Условието за кандидатстване по Процедура чрез подбор № BG06RDNP001-7.005 – Обновяване на площи за широко ползване „Изграждане и/или обновяване на площи за широко ползване, предназначени за трайно задоволяване на обществените потребности от общинско значение“, по подмярка 7.2. „Инвестиции в създаването, подобряването или разширяването на всички видове малка по мащаби инфраструктура“ от мярка 7 „Основни услуги и обновяване на селата в селските райони“ от Програмата за развитие на селските райони за периода 2014 – 2020 г.

#### **5. Място на изпълнение на бъдещата дейност от проектното предложение**

Предметът на дейностите, касае изпълнението на проект, който ще се реализира в кв. Секирово, гр. Раковски, общ. Раковски, обл. Пловдив.

#### **6. Срок за изпълнение на бъдещата дейност от проектното предложение.**

Съгласно Условие за кандидатстване по Процедура чрез подбор № BG06RDNP001-7.005 – Обновяване на площи за широко ползване - „Изграждане и/или обновяване на площи за широко ползване, предназначени за трайно задоволяване на обществените потребности от общинско значение“, по подмярка 7.2. „Инвестиции в създаването, подобряването или разширяването на всички видове малка по мащаби инфраструктура“ от мярка 7 „Основни услуги и обновяване на селата в селските райони“ от Програмата за развитие на селските райони за периода 2014 – 2020 г. одобреният проект се изпълнява в срок до 36 месеца от датата на подписването на договора за предоставяне на финансова помощ с РА за ползватели на помощта, които се явяват възложители по чл. 5 и 6 от Закона за обществените поръчки, като крайният срок е не по-късно от 15 септември 2023 г.

Срокът за изпълнение на доставките ще е в съответствие с максималните срокове за изпълнение на СМР и съобразно заложеното във формуляра за кандидатстване.

#### **7. Цели на пазарните консултации**

Настоящите пазарни консултации имат за цел събиране на най-малко три независими оферти от независими експерти или органи, или от участници на пазара.

#### **8. Изисквания към офертата**

1. Оферентите в настоящата пазарна консултация трябва да подготвят своята оферта в съответствие с изискванията на Кандидата/Възложителя.





ПРОГРАМА ЗА РАЗВИТИЕ НА  
СЕЛСКИТЕ РАЙОНИ 2014-2020  
ЕВРОПЕЙСКИ ЗЕМЕДЕЛСКИ  
ФОНД ЗА РАЗВИТИЕ НА СЕЛСКИТЕ  
РАЙОНИ



ЕДНА ПОСОКА  
МНОГО ВЪЗМОЖНОСТИ

2. При изготвяне на офертата всеки оферент трябва да се придържа точно към обявените от Кандидата/Възложителя условия.

3. Офертите се изготвят на български език.

4. Офертата и всички приложения към нея трябва да бъдат подписани от законния представител на оферента съгласно търговската му регистрация или от надлежно упълномощено/и лице или лица с изрично пълномощно в оригинал или нотариално заверено копие, което се представя към офертата.

5. До изтичането на срока за подаване на офертите всеки оферент може да промени, да допълни или да оттегли офертата си.

6. Всеки оферент има право да представи само една оферта.

7. Представените образци и условията, описани в тях, са задължителни за оферентите. Офертите трябва да бъдат напълно съобразени с тези образци.

8. **Валидност на офертите:** Срокът на валидност на офертите трябва да е не по-рано от 31.08.2018 г., до която дата оферентите са обвързани с условията на представените от тях оферти.

9. Оферти моля да се представят лично или чрез пощенска или друга куриерска услуга с препоръчана пратка с обратна разписка, на адреса на възложителя – гр. Раковски – п.к. 4150, пл. „България“ № 1, деловодство – стая № 8 всеки работен ден от 8:00 до 17:00 часа в срок до 11.07.2018г. на вниманието на Йовко Стефанов Романов – зам.-кмет на Община Раковски.

По неуредените въпроси ще се прилагат разпоредбите на Закона за обществените поръчки, Правилника за прилагане на Закона за обществените поръчки, Условия за кандидатстване по Процедура чрез подбор № BG06RDNP001-7.005 – Обновяване на площи за широко ползване „Изграждане и/или обновяване на площи за широко ползване, предназначени за трайно задоволяване на обществените потребности от общинско значение“, по подмярка 7.2. „Инвестиции в създаването, подобряването или разширяването на всички видове малка по мащаби инфраструктура“ от мярка 7 „Основни услуги и обновяване на селата в селските райони“ от Програмата за развитие на селските райони за периода 2014 – 2020 г.

### 9. Техническо задание

Настоящата покана се отнася до определяне на пазарни цени за изпълнение на дейностите по *Доставка и монтаж на оборудване, необходимо за реализацията на проект:* „Изграждане и обновяване на площи за широко обществено ползване, предназначени за трайно задоволяване на обществените потребности от общинско значение с четири подобекта: 1. Благоустрояване на централен площад с. Белозем, общ. Раковски, 2. Облагородяване, озеленяване и парково решение и детски съоръжения във ПИ II - 2423 кв. 531 по ПУП на гр. Раковски, 3. Облагородяване, озеленяване и парково решение и детски съоръжения във УПИ VII – озеленяване кв. 65 по ПУП на с. Стряма, 4. Облагородяване, озеленяване и парково решение и детски съоръжения във УПИ XIX – 568, зеленина кв. 578 по ПУП на гр. Раковски“ във връзка с подготовка на проектно предложение на Община Раковски по Процедура чрез подбор № BG06RDNP001-7.005 – Обновяване на площи за широко ползване „Изграждане и/или обновяване на площи за широко ползване, предназначени за трайно задоволяване на обществените потребности от общинско значение“ по подмярка 7.2. „Инвестиции в създаването, подобряването или разширяването на всички видове малка по мащаби инфраструктура“ от мярка 7 „Основни услуги и обновяване на селата в селските райони“ от Програмата за развитие на селските райони за периода 2014 – 2020 г.



ПРОГРАМА ЗА РАЗВИТИЕ НА  
СЕЛСКИТЕ РАЙОНИ 2014-2020  
ЕВРОПЕЙСКИ ЗЕМЕДЕЛСКИ  
ФОНД ЗА РАЗВИТИЕ НА СЕЛСКИТЕ  
РАЙОНИ





ЕДНА ПОСОКА  
МНОГО ВЪЗМОЖНОСТИ

**ТЕХНИЧЕСКА СПЕЦИФИКАЦИЯ** за обект „Изграждане и обновяване на площи за широко обществено ползване, предназначени за трайно задоволяване на обществените потребности от общинско значение с четири подобекта: 1. Благоустрояване на централен площад с. Белозем, общ. Раковски, 2. Облагородяване, озеленяване и парково решение и детски съоръжения във ПИ II - 2423 кв. 531 по ПУП на гр. Раковски, 3. Облагородяване, озеленяване и парково решение и детски съоръжения във УПИ VII – озеленяване кв. 65 по ПУП на с. Стряма, 4. Облагородяване, озеленяване и парково решение и детски съоръжения във УПИ XIX – 568, зеленина кв. 578 по ПУП на гр. Раковски“

### ТЕХНИЧЕСКА СПЕЦИФИКАЦИЯ

**Обект:** „Изграждане и обновяване на площи за широко обществено ползване, предназначени за трайно задоволяване на обществените потребности от общинско значение с четири подобекта: 1. Благоустрояване на централен площад с. Белозем, общ. Раковски, 2. Облагородяване, озеленяване и парково решение и детски съоръжения във ПИ II - 2423 кв. 531 по ПУП на гр. Раковски, 3. Облагородяване, озеленяване и парково решение и детски съоръжения във УПИ VII – озеленяване кв. 65 по ПУП на с. Стряма, 4. Облагородяване, озеленяване и парково решение и детски съоръжения във УПИ XIX – 568, зеленина кв. 578 по ПУП на гр. Раковски“

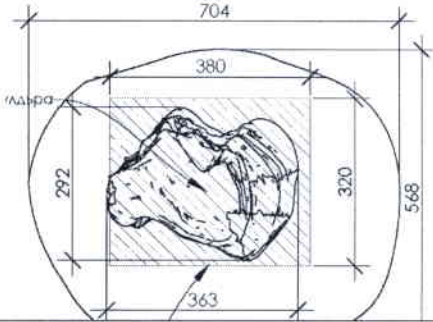
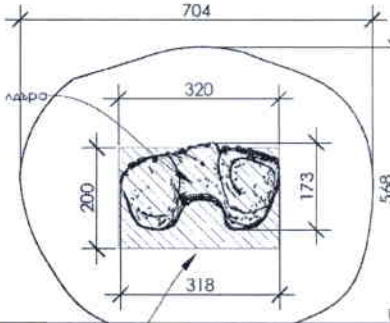
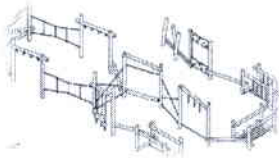

№ по ред	Позиция	Технически спецификации и характеристики
<b>кв. Секирово, община Раковски</b>		
<b>Част: Зона за катерене</b>		
1.	Доставка и монтаж на Боулдър тип С	Всички мерки са в см. 
2.	Доставка и монтаж на Боулдър тип Е	Всички мерки са в см. 
<b>Част: Детски съоръжения</b>		
1.	Доставка и монтаж на Детско съоръжение - Въжен траверс (В)	Основен материал: Дърво (акация) Размери: на съоръжението – Д 1381, Ш 803, В 260 см. на зона за падане – 1708 x 1109 см. Максимална височина на падане – 188 см. EN 1176 свободна зона - 143 m <sup>2</sup> Възрастова група: 6 - 12г. 
1.1	Детайл А – Въжен мост	 Бетонов фундамент



ПРОГРАМА ЗА РАЗВИТИЕ НА  
СЕЛСКИТЕ РАЙОНИ 2014-2020  
ЕВРОПЕЙСКИ ЗЕМЕДЕЛСКИ  
ФОНД ЗА РАЗВИТИЕ НА СЕЛСКИТЕ  
РАЙОНИ

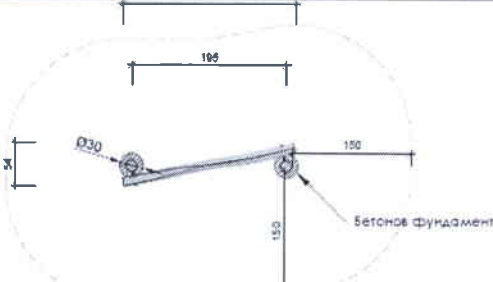
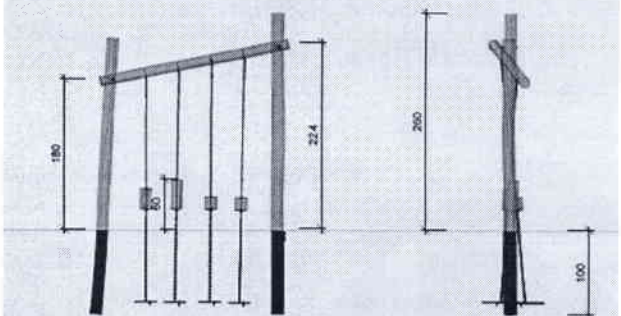
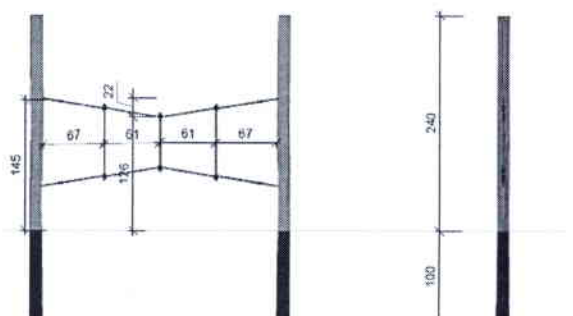
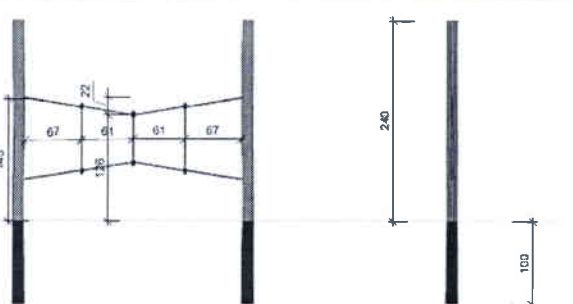

ЕДНА ПОСОКА  
МНОГО ВЪЗМОЖНОСТИ

1.2	Детайл В – Греда за баланс	<p>Свързващ елемент без собствени колони</p> <p>Всичко мерки са в см.</p>	
1.3	Детайл С – Пъчета за баланс	<p>Всички мерки са в см.</p>	
1.4	Детайл D – Въжена мрежа	<p>Всички мерки са в см</p>	
1.4.1	Детайл D1 – Въжена мрежа	<p>Всички мерки са в см</p>	





ПРОГРАМА ЗА РАЗВИТИЕ НА  
СЕЛСКИТЕ РАЙОНИ 2014-2020  
ЕВРОПЕЙСКИ ЗЕМЕДЕЛСКИ  
ФОНД ЗА РАЗВИТИЕ НА СЕЛСКИТЕ  
РАЙОНИ

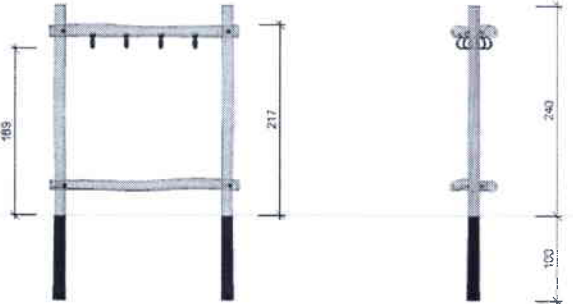
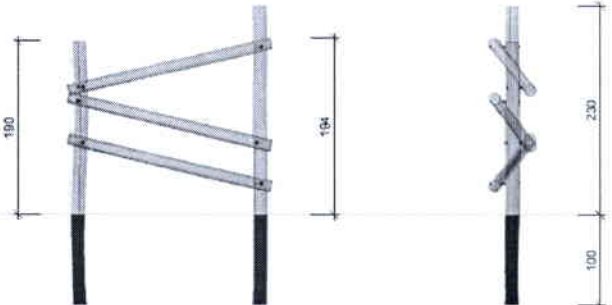
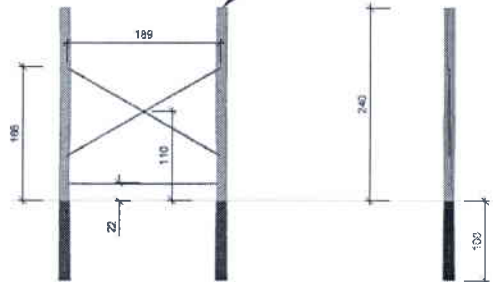
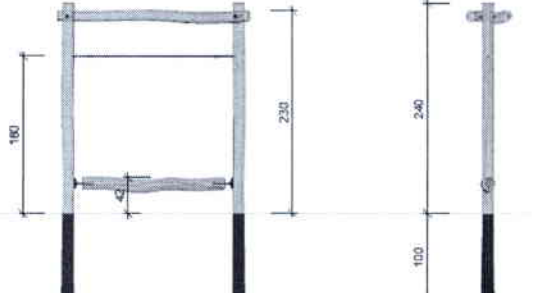

ЕДНА ПОСОКА  
МНОГО ВЪЗМОЖНОСТИ

1.5	Детайл Е – Рингове за висене	<p><i>Всички мерки са в см</i></p> 
1.6	Детайл Г – Дървена плетеница	<p><i>Всички мерки са в см</i></p> 
1.7	Детайл Н – Въжен хикс	<p><i>Всички мерки са в см</i></p> <p><i>Въжените елементи се явяват свързващи</i></p> 
1.8	Детайл I – Ролкова греда	<p><i>Всички мерки са в см.</i></p> 



ПРОГРАМА ЗА РАЗВИТИЕ НА  
СЕЛСКИТЕ РАЙОНИ 2014-2020  
ЕВРОПЕЙСКИ ЗЕМЕДЕЛСКИ  
ФОНД ЗА РАЗВИТИЕ НА СЕЛСКИТЕ  
РАЙОНИ

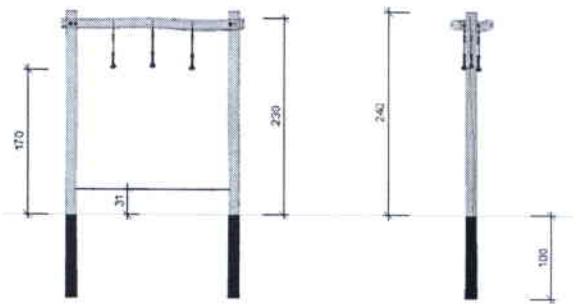
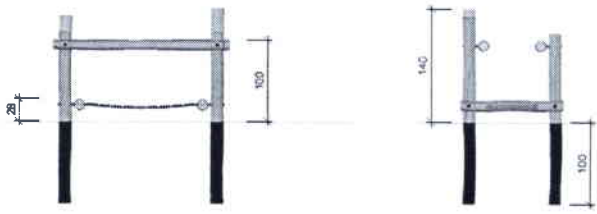
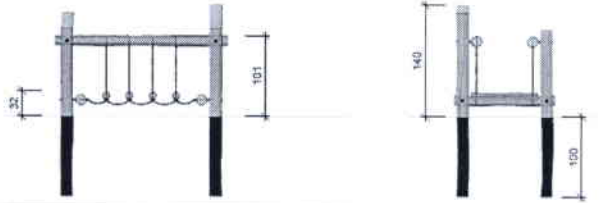
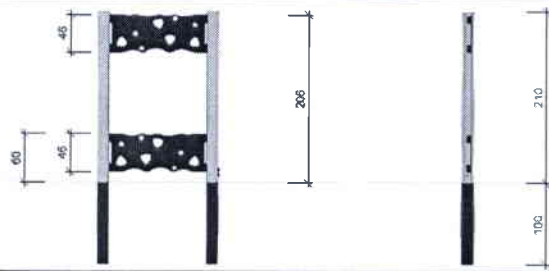
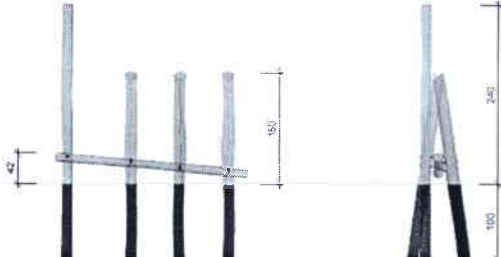

ЕДНА ПОСОКА  
МНОГО ВЪЗМОЖНОСТИ

1.9	Детайл J – Въже за баланс с дръжки	Всички мерки са в см. 
1.10	Детайл K – Висящ мост	Всички мерки са в см. 
1.11	Детайл L – Клатушкащ се мост	Всички мерки са в см. 
1.12	Детайл M – Двойна стена за траверсиране	Всички мерки са в см. 
1.13	Детайл N – Баланс плюс	Всички мерки са в см. 



ПРОГРАМА ЗА РАЗВИТИЕ НА  
СЕЛСКИТЕ РАЙОНИ 2014-2020  
ЕВРОПЕЙСКИ ЗЕМЕДЕЛСКИ  
ФОНД ЗА РАЗВИТИЕ НА СЕЛСКИТЕ  
РАЙОНИ



ЕДНА ПОСОКА  
МНОГО ВЪЗМОЖНОСТИ



2	Доставка и монтаж на детско съоръжение Въжена катерушка	<p>Основен материал: Дърво (акация) Размери: на съоръжението – Д 249, Ш 268, В 260 см. на зона за падане – 609 x 568 см. Максимална височина на падане – 234 см. EN 1176 свободна зона - 29.4 m<sup>2</sup> Възрастова група: 6 - 12г.</p>	
3	Доставка и монтаж на детско съоръжение Въжен тролей	<p>Основен материал: Дърво (акация) Размери: на съоръжението – Д 682, Ш 320, В 298 см. на зона за падане – 10031 x 488 см. Максимална височина на падане – 100 см. EN 1176 свободна зона - 40 m<sup>2</sup> Възрастова група: 6 - 12г.</p>	
4	Люлка кош	<p>ГАБАРИТИ: Ш305/Д204/В250 см; Зона за падане размери: 740/305 см, Височина на свободно падане: 140см Отговаря на стандарт - EN 1176:2008 Възрастова група - 3 - 12 год. Подходяща за използване и от деца с увреждания МОНТАЖ: Замонолитване в бетон</p>	
<b>Част: Парково оборудване</b>			
	Беседка	<p>Шестоъгълна 460/400см ГАБАРИТИ: Д4,65м/Ш4,00м/В2,95м МАТЕРИАЛИ: Колонките, покривната конструкция и пейките са от импрегнирана дървесина. Покривното покритие е от битумни керемиди МОНТАЖ: Замонолитване в бетон 40x40x40см</p>	
	Кош за отпадъци	<p>ГАБАРИТИ: Ø45см/В65 см МАТЕРИАЛИ: Кош за отпадъци, изработен от висококачествен мозаечен армиран фибробетон.</p>	
	Пейка с облегалка	<p>ГАБАРИТИ: Д1,90м/Ш0,775м/В0,95м Пейка изработена от два броя армиран фибробетон – мита мозайка, повърхностно обработени с UV и хидроизолационни лакове, придаващи мокър ефект върху бетоново-мозаечното изделие.</p>	
	Пейка без облегалка	<p>ГАБАРИТИ: Д1,90м/Ш0,455м/В0,42м Пейка изработена от два броя армиран фибробетон – мита мозайка, повърхностно обработени с UV и хидроизолационни лакове, придаващи мокър ефект върху бетоново-мозаечното изделие.</p>	
	Пейка кръгла около дърво	<p>ГАБАРИТИ: Ø2,00м/В0,43м Крака от армиран фибробетон – мита мозайка. Бетоновите елементи са повърхностно обработени с UV и хидроизолационни лакове, придаващи мокър ефект върху бетоново-мозаечното изделие.</p>	



ПРОГРАМА ЗА РАЗВИТИЕ НА  
СЕЛСКИТЕ РАЙОНИ 2014-2020  
ЕВРОПЕЙСКИ ЗЕМЕДЕЛСКИ  
ФОНД ЗА РАЗВИТИЕ НА СЕЛСКИТЕ  
РАЙОНИ

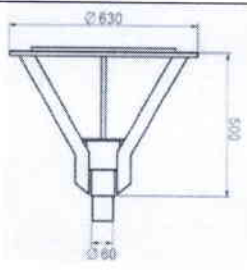

ЕДНА ПОСОКА  
МНОГО ВЪЗМОЖНОСТИ

Част: Електро		
1	Доставка и монтаж на осветително тяло	<p>Корпус: алуминий, стомана Разсейвател: поликарбонат ПРА: монтирана в тялото Монтаж: 60 мм IP - 65 50W</p> 
2	Доставка и монтаж.стълб	<p>Изработен от стоманени тръби. Височина 3 м.</p> 

Всички влагани в СМР материали следва да отговарят на изискванията на БДС, технически спецификации и нормативни изисквания, също така трябва да се удостоверяват с декларации за експлоатационни показатели и/или декларации за характеристика на продукта съгласно изискванията на Наредба № РД-02-20-1/05.02.2015 г. за условията и реда за влагане на строителните продукти в строежите на Р. България и Регламент (ЕС) № 305/2011 на Европейския парламент и съвета от 9 март 2011 година за определяне на хармонизираните условия за предлагането на пазара на строителни продукти и за отмяна на директива 89/106/ЕИО на Съвета.

**ВАЖНО!**

Информацията относно обявените ПАЗАРНИ КОНСУЛТАЦИИ се намира на официалния интернет адрес на Възложителя: [www.rakovski.bg](http://www.rakovski.bg)

Хипервръзка: <http://rakovski.bg/page.php?152>

ПАВЕЛ ГУДЖЕРОВ: .....

Кмет на Община Раковски

